

FORM FIT HOOD PROTECTOR

Honda Element 2004- 2008

HDW9J04

Thank you for purchasing a **FORM FIT** hood protector.

Care Instructions

- Clean the protector with a mild soap and water solution or plastic cleaner only.
- Periodically check to make sure all the hardware is in place and the protector is secure.

Attention!



Do not use chemicals or solvents. Avoid using automatic car washes. Do not pull on the protector when opening or closing the hood.

Hardware Kit

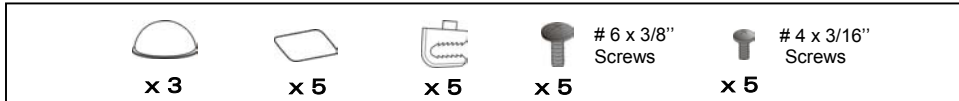

Tools Required



Installation Instruction

1. Be sure that the hood is clean and dry inside and out. Release the hood, but do not open it.
2. Install the bumpers as shown in *Illustration #1*. **Attention: The bumpers must be installed on the hood, not on the protector!!!** If the bumpers are installed on the protector, they will wear through the paint.
3. Center the protector on the hood to determine where the protector will mount.
4. Start with the center clip location; attach the anti-abrasion film pad to the hood in line with the center-mounting hole. Fold the pad in half over the hood edge to cover at least 1/2" of the underside of the hood. See *Illustration #2*.
5. Slide the "C" clip on the hood in line with the hole in the protector. Be sure that the "C" clip is well seated against the hood; it may be necessary to tap on the clip. See *Illustration #2*.
6. Be sure that the hole in the top of the clip lines up with the hole in the protector, then tighten the #6 x 3/8" screw, through the protector and into the top of the "C" clip. **Do not over tighten.** See *Illustration #2*.
7. Be sure the protector is centered on the hood, then repeat installation for the remaining (4) four "C" clips working from the center out.
8. Make sure all the clips are well seated against the hood. Tighten the #4 x 3/16" screws in the back of the "C" clips. See *Illustration #2*.
9. On some vehicles it may be necessary to adjust the hood bumpers and/or latch for proper clearance.

Note: Do not pull on the protector when opening or closing the hood.

Illustration #1 : Bumper Locations

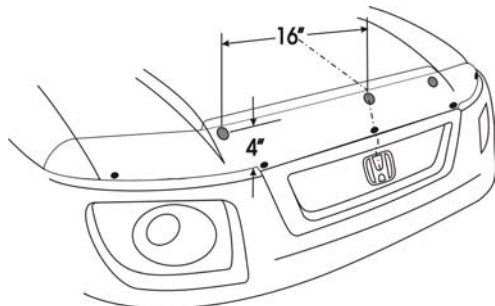

Made in Canada

FORM FIT HOOD PROTECTOR

Honda Element 2004- 2008

HDW9J04

Thank you for purchasing a **FORM FIT** hood protector.

Care Instructions

- Clean the protector with a mild soap and water solution or plastic cleaner only.
- Periodically check to make sure all the hardware is in place and the protector is secure.

Attention!



Do not use chemicals or solvents. Avoid using automatic car washes. Do not pull on the protector when opening or closing the hood.

Hardware Kit

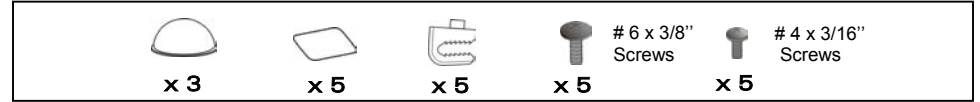

Tools Required



Installation Instruction

1. Be sure that the hood is clean and dry inside and out. Release the hood, but do not open it.
2. Install the bumpers as shown in *Illustration #1*. **Attention: The bumpers must be installed on the hood, not on the protector!!!** If the bumpers are installed on the protector, they will wear through the paint.
3. Center the protector on the hood to determine where the protector will mount.
4. Start with the center clip location; attach the anti-abrasion film pad to the hood in line with the center-mounting hole. Fold the pad in half over the hood edge to cover at least 1/2" of the underside of the hood. See *Illustration #2*.
5. Slide the "C" clip on the hood in line with the hole in the protector. Be sure that the "C" clip is well seated against the hood; it may be necessary to tap on the clip. See *Illustration #2*.
6. Be sure that the hole in the top of the clip lines up with the hole in the protector, then tighten the #6 x 3/8" screw, through the protector and into the top of the "C" clip. **Do not over tighten.** See *Illustration #2*.
7. Be sure the protector is centered on the hood, then repeat installation for the remaining (4) four "C" clips working from the center out.
8. Make sure all the clips are well seated against the hood. Tighten the #4 x 3/16" screws in the back of the "C" clips. See *Illustration #2*.
9. On some vehicles it may be necessary to adjust the hood bumpers and/or latch for proper clearance.

Note: Do not pull on the protector when opening or closing the hood.

Illustration #1 : Bumper Locations

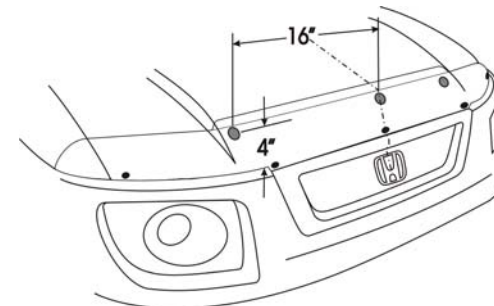

Made in Canada

Illustration #2 : Clip Configuration

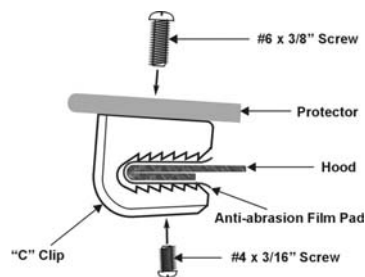

Rev0.030603

Illustration #2 : Clip Configuration

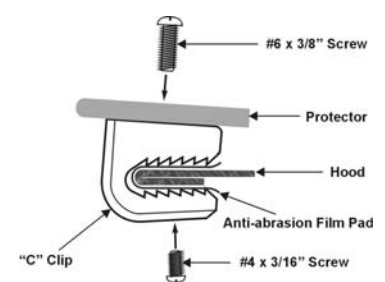

Rev0.030603

FORM FIL Protecteur de capot

Honda Element 2004-

HDW 9J 04

Merci de vous être procuré un protecteur de capot **FORM FIL**.

Instruction pour l'entretien

- Nettoyer le protecteur avec une solution faite d'eau et de savon doux ou avec un nettoyant de plastique seulement.
- S'assurer périodiquement que tous les fixations sont toujours en place et que le protecteur est toujours bien retenu.

Attention!



Ne pas utiliser de produits chimiques ou de dissolvants. Éviter de laver le véhicule dans un lave-auto automatique. Ne pas tirer sur le protecteur pour ouvrir ou fermer le capot.

Sachet de fixation

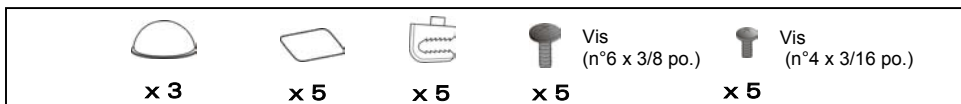

Outils nécessaires



Instructions d'assemblage

- S'assurer que le capot est propre et sec à l'intérieur comme à l'extérieur. Déclencher le capot mais ne pas l'ouvrir.
- Installer les butées sur le capot tel qu'indiqué à l'illustration n° 1. **Attention : Les butées doivent être installées sur le capot et non sur le protecteur!!!** Si les butées sont installées sur le protecteur, elles useront la peinture.
- Centrer le protecteur sur le capot et déterminer où le protecteur sera installé.
- Commencer au centre. Installer un tampon abrasif l'aligner avec le trou de la bordure avant du protecteur. Plier un tampon anti-abrasif en deux pour couvrir au moins 1/2 po. en dessous du capot. Voir l'illustration n° 2.
- Glisser une agrafe « C » au-dessus de la bordure du capot s'aligner avec le trou. S'assurer que l'agrafe « C » est bien fixée contre le capot: Il peut être nécessaire de pousser sur l'agrafe « C » pour qu'ils siègent bien au capot. Voir l'illustration n° 2.
- S'assurer que le trou sur le dessus une agrafe « C » s'aligne avec le trou du protecteur. Insérer une vis n° 6 x 3/8 po., au travers du protecteur et dans le dessus d'agrafe « C ». **Ne pas trop serrer.** Voir l'illustration n° 2.
- S'assurer que le protecteur est bien centré sur le capot puis répéter les étapes n°4 & 6 pour les autres agrafes.
- S'assurer que les agrafes sont bien installées sur le capot. Serrer les vis (n° 4 x 3/16 po.) en arrière des agrafes. Voir l'illustration n° 2.
- Sur certains véhicules, il peut-être nécessaire d'ajuster les butées du capot et (ou) la fermeture du capot pour obtenir un bon dégagement.

Important: Ne jamais se servir du protecteur pour ouvrir ou fermer le capot.

Illustration #1 : Emplacement des butées

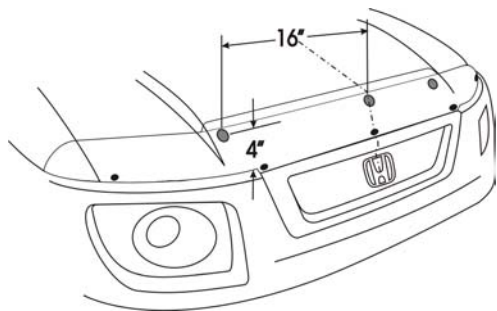

Fabriqué au Canada

Illustration #2 : Configuration de l'agrafe

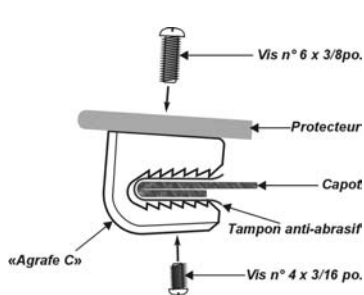

Rev0.030603

FORM FIL Protecteur de capot

Honda Element 2004-

HDW 9J 04

Merci de vous être procuré un protecteur de capot **FORM FIL**.

Instruction pour l'entretien

- Nettoyer le protecteur avec une solution faite d'eau et de savon doux ou avec un nettoyant de plastique seulement.
- S'assurer périodiquement que tous les fixations sont toujours en place et que le protecteur est toujours bien retenu.

Attention!



Ne pas utiliser de produits chimiques ou de dissolvants. Éviter de laver le véhicule dans un lave-auto automatique. Ne pas tirer sur le protecteur pour ouvrir ou fermer le capot.

Sachet de fixation

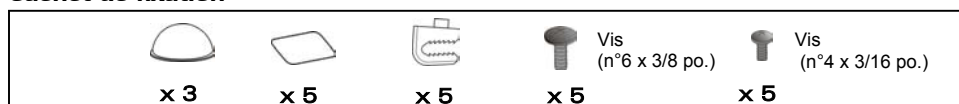

Outils nécessaires



Instructions d'assemblage

- S'assurer que le capot est propre et sec à l'intérieur comme à l'extérieur. Déclencher le capot mais ne pas l'ouvrir.
- Installer les butées sur le capot tel qu'indiqué à l'illustration n° 1. **Attention : Les butées doivent être installées sur le capot et non sur le protecteur!!!** Si les butées sont installées sur le protecteur, elles useront la peinture.
- Centrer le protecteur sur le capot et déterminer où le protecteur sera installé.
- Commencer au centre. Installer un tampon abrasif l'aligner avec le trou de la bordure avant du protecteur. Plier un tampon anti-abrasif en deux pour couvrir au moins 1/2 po. en dessous du capot. Voir l'illustration n° 2.
- Glisser une agrafe « C » au-dessus de la bordure du capot s'aligner avec le trou. S'assurer que l'agrafe « C » est bien fixée contre le capot: Il peut être nécessaire de pousser sur l'agrafe « C » pour qu'ils siègent bien au capot. Voir l'illustration n° 2.
- S'assurer que le trou sur le dessus une agrafe « C » s'aligne avec le trou du protecteur. Insérer une vis n° 6 x 3/8 po., au travers du protecteur et dans le dessus d'agrafe « C ». **Ne pas trop serrer.** Voir l'illustration n° 2.
- S'assurer que le protecteur est bien centré sur le capot puis répéter les étapes n°4 & 6 pour les autres agrafes.
- S'assurer que les agrafes sont bien installées sur le capot. Serrer les vis (n° 4 x 3/16 po.) en arrière des agrafes. Voir l'illustration n° 2.
- Sur certains véhicules, il peut-être nécessaire d'ajuster les butées du capot et (ou) la fermeture du capot pour obtenir un bon dégagement.

Important: Ne jamais se servir du protecteur pour ouvrir ou fermer le capot.

Illustration #1 : Emplacement des butées

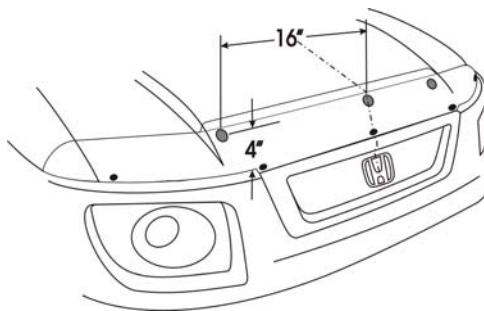

Fabriqué au Canada

Illustration #2 : Configuration de l'agrafe

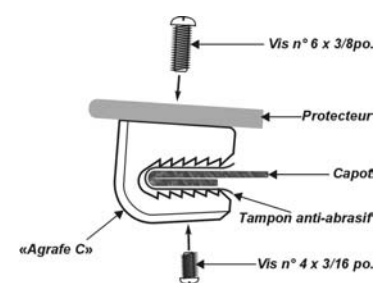

Rev0.030603